

DisTrib II LCD

FICHE TECHNIQUE

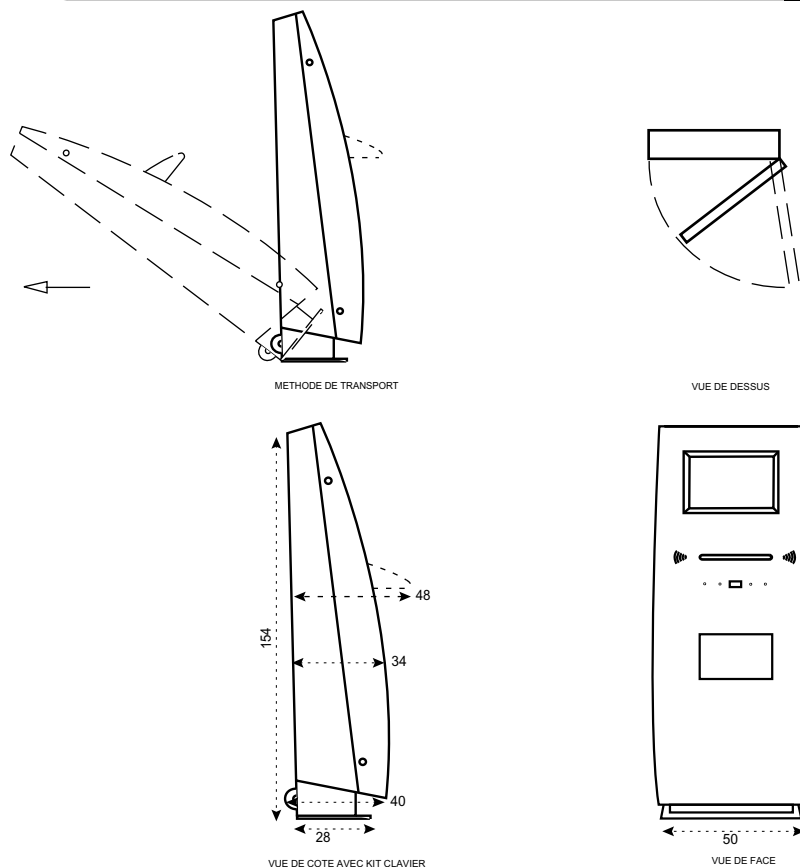

Caractéristiques :

Dimensions : (cm)

- Hauteur : 154
- Largeur : 50
- Profondeur : 34

Dimensions utiles :

- Surface d'occupation au sol : 0,14 m²
- Emplacement unité centrale :
L : 44 - H : 100 - P : 21

Poids :

- 20 Kg à vide, 55 Kg équipée

Peinture :

- Epoxy (RAL 5003 bleu nuit)

Matière :

- Métal

Compatibilité :

- PC : mini tour
- Ecran : 15" LCD

Options :

- Hauts parleurs stéréo
- Kit Trackpad
- Kit clavier + Trackpad
- Imprimante à ticket
- Coloris au choix
- Existe en version écrans CRT (tubes cathodiques)
- Lecteur de cartes à puce ou magnétique
- disjoncteur

Particularités :

- Porte avant sur charnières (fermeture sécurisée à clefs)
- Equipement électrique intégré, bloc multiprises et câble de 2m.
- Poignées et roulettes intégrées pour transport

Avantages :

- ▶ *Solution ultra compacte*
- ▶ *Ouverture face avant*
- ▶ *Roulettes et poignées intégrées*
- ▶ *Surface pour signalétique*
- ▶ *Système de fixation au mur*

Compacte, moderne, élancée, la borne DisTrib II LCD se déplace surtout très facilement grâce à un ensemble de roulettes et poignées intégrées à l'arrière en toute discrétion. La borne DisTrib II LCD est idéale pour les salons ou expositions ou l'événementiel mais aussi pour les implantations nécessitant des interventions ou une maintenance fréquente. En effet, les accès aux matériels informatiques intégrés s'effectuent par une porte en face avant ! Changer le rouleau d'une imprimante à ticket s'effectue ainsi en moins de 3 minutes !

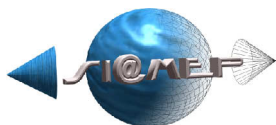

Ce produit est à la norme industrielle ISO 9002.

www.siamep-multimedia.com

info : ☎ 04 42 32 88 90 📠 04 42 32 88 91

🌐 info@siamep-multimedia.com

📍 SI@MEP multimedia, Parc d'activités de Gémenos, 225 avenue de Coullins, 13420 GEMENOS

© Design Studio Totem (tous droits réservés)